

Asas para aislamiento de calor

Acero y tecnopolímero

ESTRUCTURA METÁLICA

Barra de acero de sección redonda con superficie finamente rectificada, cromada opaca.
Agujeros ciegos roscados.

COJINETE TERMINAL

Acero, superficie cromada opaca.

ELEMENTO AISLANTE

Tecnopolímero de base poliamídica (PA) reforzado con fibra de vidrio, color negro, acabado mate.

CARACTERÍSTICAS Y APLICACIONES

Las asas MMT. resultan particularmente indicadas para su uso en superficies expuestas a altas temperaturas. Los canales de ventilación internos del elemento aislante de tecnopolímero sirven para minimizar la transferencia de calor. Su forma especial, además de facilitar el agarre, aleja los dedos del operario de la fuente de calor.

DATOS TÉCNICOS

La figura 1 muestra las diferentes temperaturas alcanzadas en varios puntos del asa montada sobre una placa estabilizada a 200 °C durante las pruebas de laboratorio.



ELESA Original design

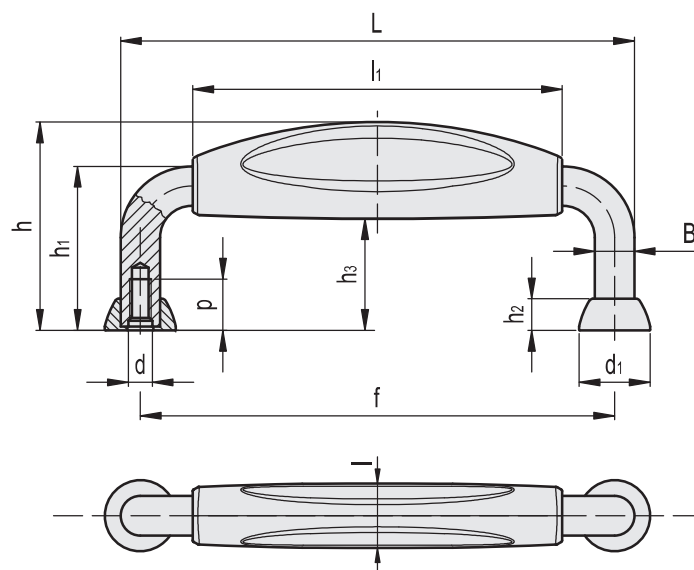
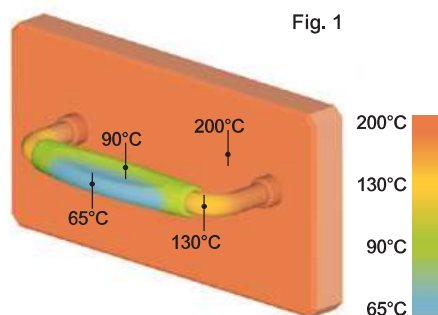

| Código | Descripción | L | f | d | d1 | h | h1 | h2 | h3 | B | l | l1 | p | ⚖ |
|--------|-------------|-----|---------|----|----|----|----|----|------|----|----|-----|----|-----|
| 41051 | MMT.130 M5 | 130 | 120±0.5 | M5 | 18 | 53 | 43 | 8 | 28 | 10 | 16 | 94 | 13 | 132 |
| 41061 | MMT.190 M5 | 190 | 180±0.5 | M5 | 18 | 56 | 43 | 8 | 29,5 | 10 | 16 | 140 | 13 | 195 |